



ZALCO

ul. Bażancja 43, 02-892 Warszawa
tel. (0-22) 894 55 00, tel. kom. 0-601 384 666,
fax: (0-22) 644 65 52 zalco@zalco.pl

www.zalco.pl

WIERTARKA PRO 35AUTO

PRO 35AUTO to wiertarka mocowana elektromagnetycznie z automatycznym posuwem. Kierowana jest do wszystkich firm, które wykonują duże ilości otworów. Automatyczny system posuwu maszyny oszczędza czas operatora pozwalając mu na wykonywanie innej czynności (np. ustawianie drugiej maszyny) pomiędzy cyklami kolejnych wierceń. Jako narzędzi można używać tylko frezów trepanacyjnych w zakresie od $\varnothing 12$ mm do $\varnothing 35$ mm, co pokrywa w zasadzie pełen zakres otworów montażowych. Maszyna jest prosta i łatwa w obsłudze a wiele dodatkowych systemów ułatwia pracę oraz gwarantuje trwałość i niezawodność działania.

Do systemów tych należą między innymi:

- Automatyczny posuw aktywowany jest poprzez przyciśnięcie dźwigni pokręteł.
- System kontroli automatycznego posuwu. Szybkość posuwu jest kontrolowana i korygowana proporcjonalnie do dociążeń wiercenia
- Sprzęgło posuwu w momencie zbyt dużego odciążenia wrzeczona spowoduje rozłączenie
- Wyłączniki krańcowe powodują zatrzymanie maszyny w najniższym położeniu na prowadnicy.

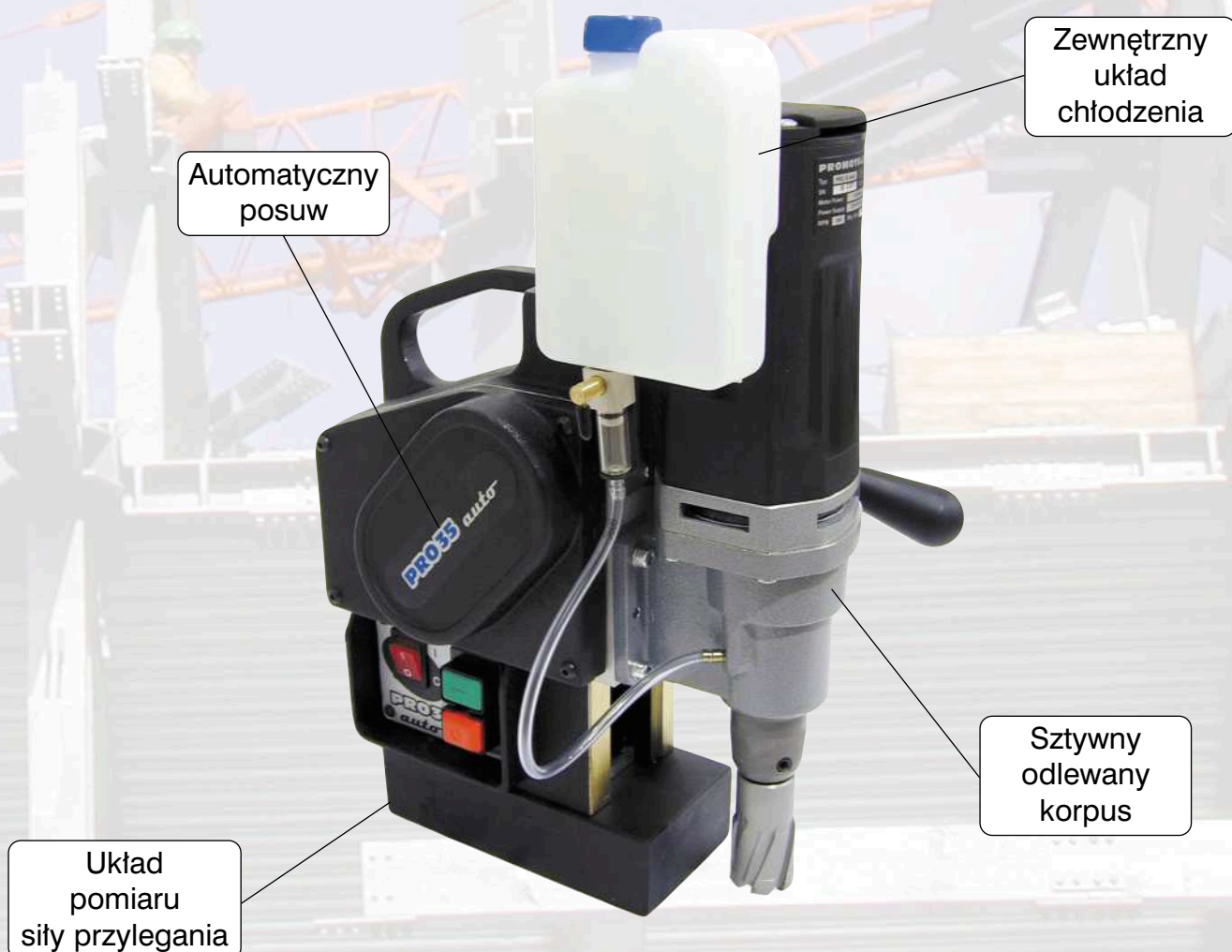

Możliwości:

Max. średnica freza
trepanacyjnego
35 mm



DANE TECHNICZNE PRO 35AUTO

Moc	1050 W
Zasilanie	220 V / 50 Hz
Wrzeciono	19 mm Weldon
Prędkość obrotowa	360 obr / min
Średnica wiercenia frezem	max. 35 mm
Głębokość wiercenia frezem	max. 35 mm
Siła przylegania stopy	11800 N
System autodiagnostyki siły przylegania	TAK
Układ przeciężenia	TAK
Wymiary podstawy	80 x 180 x 48 mm
Skok roboczy	77 mm
Grubość blachy	min. 6 mm
Masa	17 kg

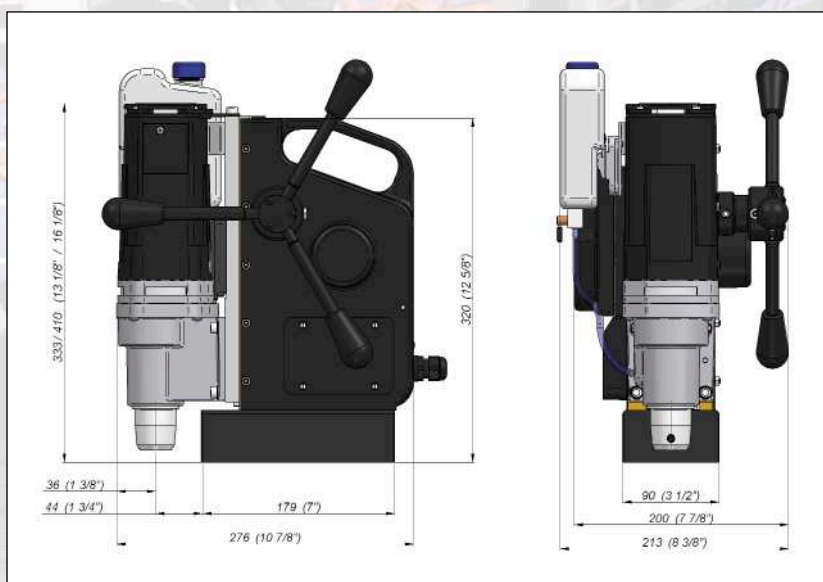

Standardowe wyposażenie

- Maszyna PRO 35AUTO
- Rękojeść pokrętko
- Łańcuch (pas) bezpieczeństwa
- Klucz trzpieniowy sześciokątny s = 2,5
- Klucz trzpieniowy sześciokątny s = 4,0
- Klucz płaski RWPn 8Z s = 8
- Skrzynia metalowa



ZALCO

ul. Bażancja 43, 02-892 Warszawa
tel. (0-22) 894 55 00, tel. kom. 0-601 384 666,
fax: (0-22) 644 65 52 zalco@zalco.pl

www.zalco.pl