

WYSOKOWYDAJNE SZLIFIERKI PASOWE SCANTOOL

Szlifierki pasowe firmy Scantool są maszynami przeznaczonymi do przemysłowej pracy pod dużymi obciążeniami. Istotnymi zaletami tych maszyn są:

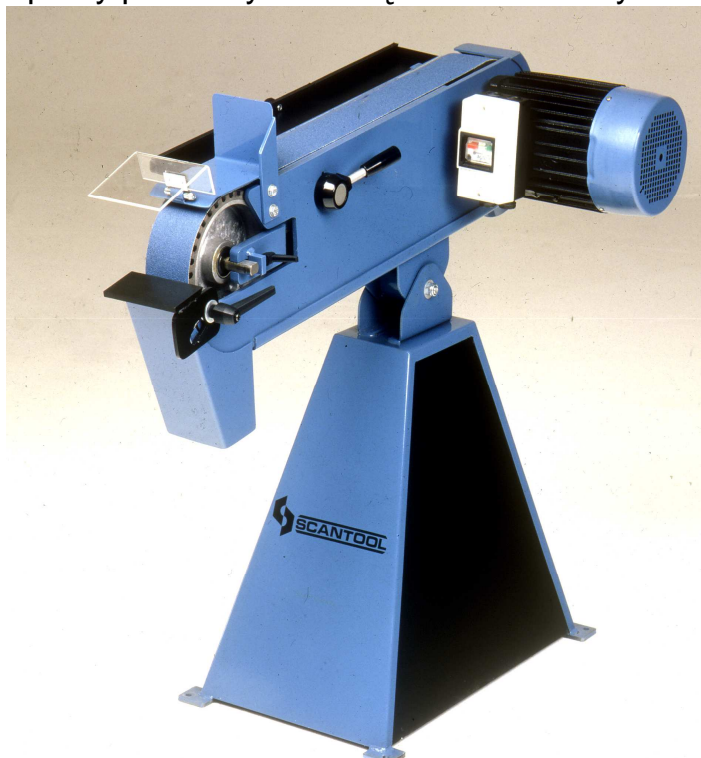

- wysoka trwałość i niezawodność,
- najwyższa jakość i nowoczesne wzornictwo,
- znaczna redukcja czasu obróbki w porównaniu ze szlifierkami z tarczą kamienną,
- trwały i niezawodny napęd z zabezpieczeniem uniemożliwiającym przypadkowe włączenie,
- mocna i zwarta konstrukcja nie przenosi drgań i zapewnia niski poziom hałasu,
- błyskawiczna wymiana pasa szlifierskiego,
- precyzyjne wyważenie kół roboczych,
- atrakcyjne ceny

Typ	Rozmiar pasa	Zasilanie	Moc	obr/min	Pow. robocza	pow. szlifierska	masa
SCANTOOL 75	75×2000 mm	380v	4,1KM	2850	500 mm	200×75 mm	88 kg
SCANTOOL 75/220	75×2000 mm	220v	4,1KM	2850	500 mm	200×75 mm	88 kg
SCANTOOL 75 II biegi	75×2000 mm	380	4,1KM	1450/2850	500 mm	200×75 mm	90 kg
SCANTOOL 150	150×2000 mm	3×380v/220v	4,8KM	2850	500 mm	200×150 mm	114 kg

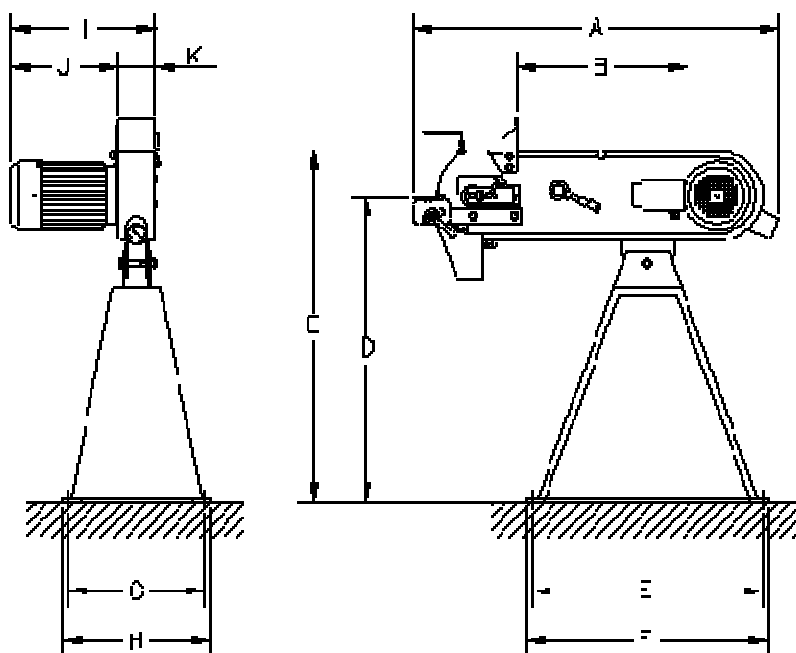

Model	A	B	C	D	E	F	G	H	I	J	K
75-2000	995	480	945	830-970	605	635	365	395	413	306	107
150-2000	995	480	945	830-970	605	635	365	395	491	306	185



ZALCO

PRZEDSTAWICIEL W POLSCE

02-892 Warszawa ul. Bażancja 43, tel.: (22) 894 55 00 fax: (22) 644 65 52
www.zalco.pl e-mail: zalco@zalco.pl